

Band-Mündung DIN 12726

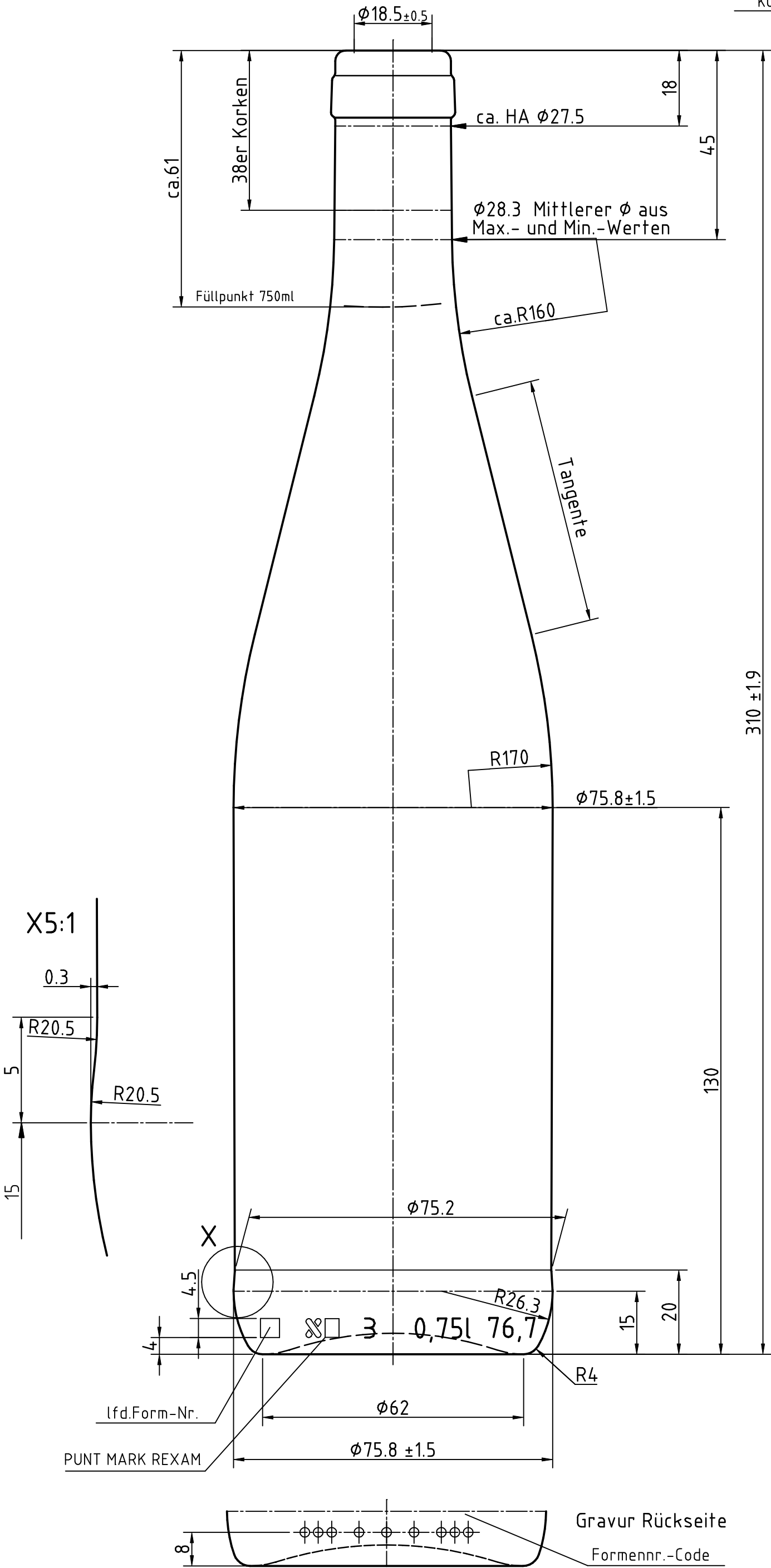

KÖRNUNG

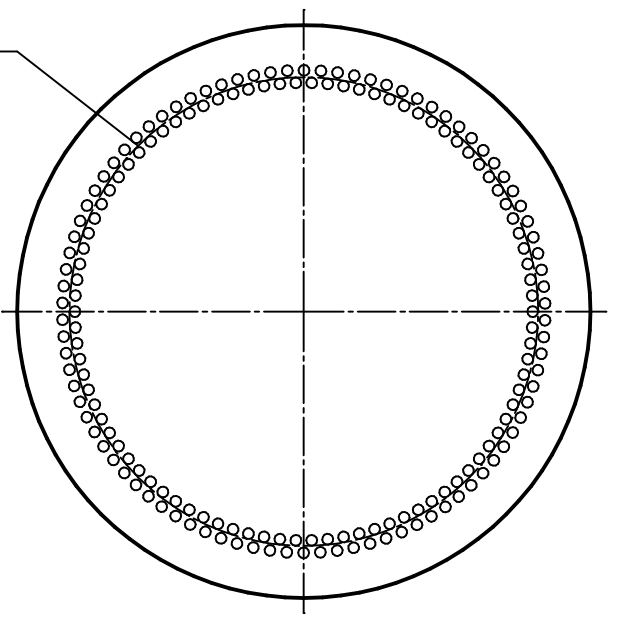

BODENANSICHT

Diese Zeichnung darf ohne unsere Genehmigung weder vervielfältigt noch dritten Personen zugeführt werden. Urheberrechtsgesetz vom 9.9.1965 und § 18 UWG.

Technisch bedingte Abweichungen behalten wir uns vor. Wir werden Ihnen diese gegebenenfalls rechtzeitig bekanntgeben.

Maße ohne Toleranzangaben sind Freimaße und dienen lediglich der näheren Beschreibung der äußeren Form. Bei der Fertigung werden diese Maße nicht gesondert überprüft. Allgemeintoleranzen;

Durchmesser und Höhen nach DIN 6129 /NF H35-077

6			
5			
4			
3			
2			
1	Füllpunkt eingetragen	02.08.05	Wo
	Änderungsmittteilung	Datum	Name

Erzeugnisgruppe:	
Maßbehältnis	Fortigpackung
wiederbefüllbar	ja / nein
Randvollvolumen: nach DIN 6129 vom 12.97	767.0 $\pm$ ml
Füllpunkt:	ca. mm
Gewicht:	ca. 350.0 g
Mündung:	Band-Mündung DIN 12726
Bodenform:	gewölbt
Glasfarbe:	braun

Containerbezeichnung:			
<b>0.75l</b>			
<b>Schlegelflasche</b>			
Z.Nr.:	15380 A		
Tag	Name	Maßstab:	
gez. 05.11.01	Zu	1:1 5:1	

Container Nr.: 31000345

ArdaghGlass